

CARPORT ARTOSI

MESURAGE

En cas de carport, on mesure toujours l'enveloppe extérieure de la structure. On définit la **largeur totale [S]**, la **longueur totale [L]** et la **hauteur de passage [H]** de chaque support.

Le cadre périmétrique du carport doit être horizontal et d'angle droit dans toutes les directions après le montage. Lors du mesurage, il faut veiller à la hauteur des différents points d'ancrage pour les supports et à leur planéité. Les points d'ancrage pour les supports doivent avoir la capacité portante suffisante pour supporter toutes les charges qui leur sont transmises par les pieds des supports. En outre, il faut veiller à la planéité et à la perpendicularité des différentes structures environnantes sur lesquelles le carport sera fixé. Si le cadre périphérique du carport est ancré sur structures environnantes, celles-ci doivent avoir la capacité portante suffisante pour supporter toutes les charges que le cadre périphérique lui transmet. Lorsque le carport est intégré dans des structures environnantes ou installé à leur proximité, il est important de tenir compte du fait que des changements dimensionnels du carport peuvent se produire en raison de la température ambiante (voir fiche technique CARPORT ARTOSI).

DILATATION LONGITUDINALE

Quand la température de l'aluminium augmente, le métal se dilate. Ce phénomène s'appelle l'expansion thermique. Le coefficient d'expansion thermique de l'alliage d'aluminium est de 23,5 [$\mu\text{m}/(\text{m} \cdot \text{K})$].

Exemple :

La longueur d'un profilé en aluminium à 20 °C est de 7000 mm, si on le chauffe à 50 °C – pergola pendant le jour ensoleillé, sa longueur sera à cause de l'expansion thermique de 7005 mm. La variation de la température de l'aluminium fait augmenter sa longueur de +5 mm.

En cas d'intégration de la pergola dans des structures environnantes, il faut tenir compte du fait que les dimensions de la pergola peuvent varier en fonction de la température ambiante.

Lors du mesurage et de l'intégration des stores screen dans le carport, il faut tenir compte de l'expansion thermique d'un profilé d'aluminium par rapport à la température ambiante. Il est recommandé de réaliser le mesurage à la température ambiante de 23 ±5°C.

La base pour l'ancrage des pieds ne fait pas partie de l'offre et de la livraison. Chaque propriétaire est tenu de réaliser la base individuellement en collaboration avec une personne agréée (architecte, entreprise de construction, etc...) en fonction des conditions sur le chantier.



ISOTRA a.s.
Bílovecká 2411/1, 746 01 Opava
19

EN 1090-1:2009+a1:2011
CARPORT ARTOSI

Résistance au vent : 6

Facteur de transmission d'énergie solaire total g_{tot} : 0,03
- 0,6

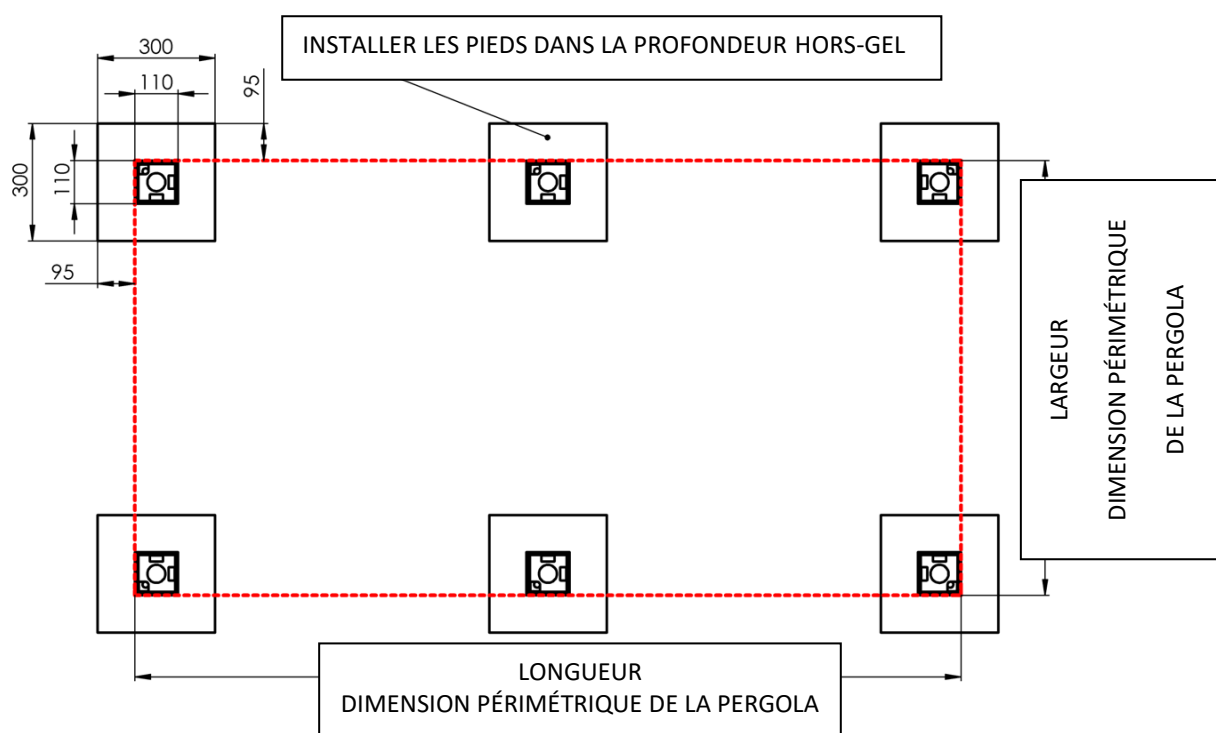

COMMANDE

La commande d'un carport doit remplir les conditions définies par la fiche technique CARPORT ARTOSI. Pour la commande, il faut utiliser Designer ARTOSI accessible dans e-shop ISOTRA. Cette interface graphique vous permet de sélectionner différents éléments pour que la pergola soit fonctionnelle et remplisse sa fonction.

LISTE D'OUTILLAGE

OUTILLAGE NÉCESSAIRE POUR LE MONTAGE

- Mètre enrouleur
- Niveau à bulle (Niveau laser)
- Clé Allen 4,5,6
- Clé à cliquet + rallonge 30 cm
- Tête pour la clé à cliquet 5,5, 10, 17, 19
- Clé à douille (cliquet) 10, 15, 17
- Tournevis Torx T15, T20
- Tournevis plat
- Pince à riveter
- Couteau à lame
- Pistolet pour appliquer les mastics
- Pulvérisateur d'eau savonneuse
- Tournevis / perceuse AKU
- Forets Ø 4 mm fer / aluminium
- Pince de plomberie

OUTILLAGE RECOMMANDÉ POUR LE MONTAGE

- Deux échelles réglables en fonction de la hauteur de la pergola
- Perceuse à percussion + forets
- Foret conique
- Meuleuse + disque diamant
- Aspirateur
- Sac poubelle
- Rubans de compression
- Vis avec caoutchouc d'étanchéité

LISTE DES SYMBOLES UTILISÉS

Mesurer



Resserrer – Légèrement



Resserrer – Complètement



Aligner



Découper

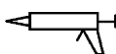

Appliquer du mastic

 Aligner le mastic
Éliminer le mastic excédentaire

Montage



Démontage



Éliminer (aspirer) les copeaux



Préparer les ancres pour les structures verticales. Ø ancre.



Fixer sur les ancres dans les structures verticales



Préparer les ancres pour les points d'ancrage horizontaux. Ø ancre.



Fixer sur les ancres au niveau des points d'ancrage horizontaux



Eau



Bien



Mal



Avertissement

MESURAGE

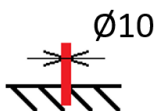
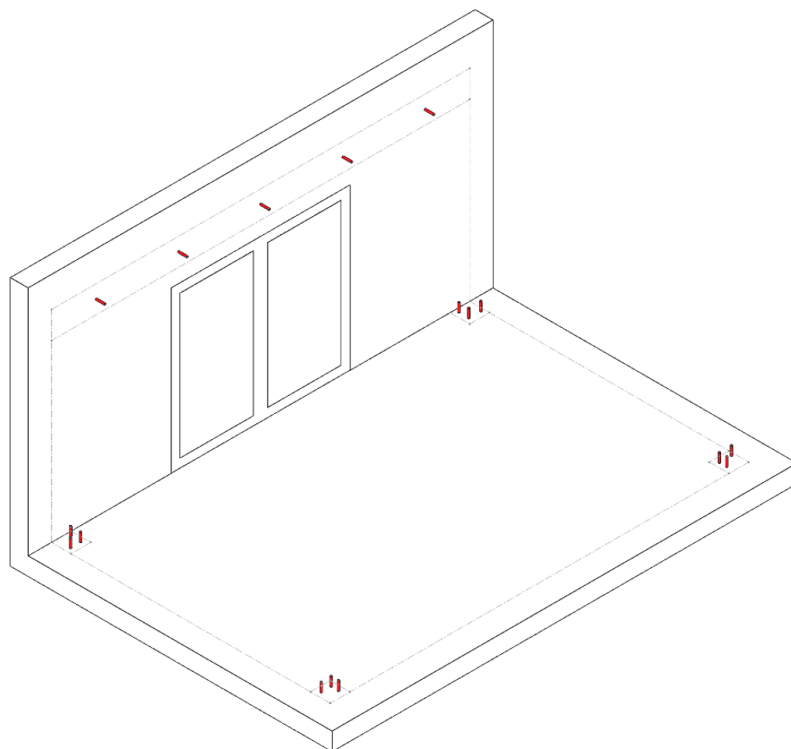
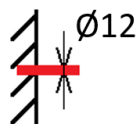
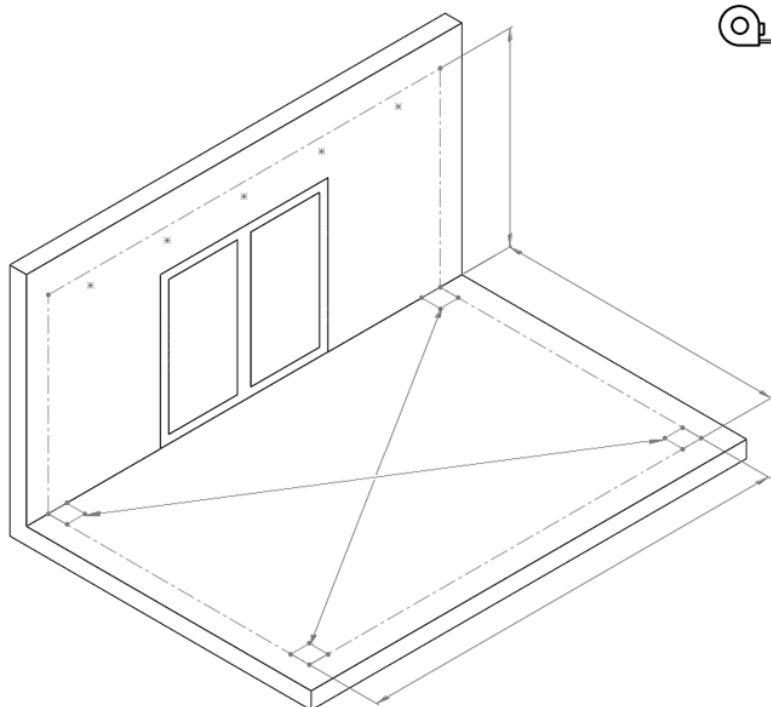
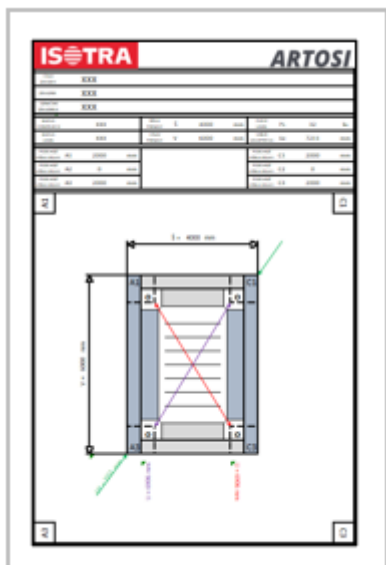

1:1 à la p. 29 - 30

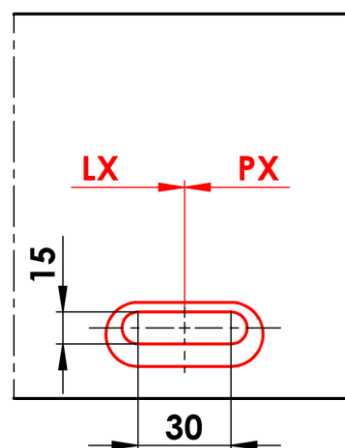
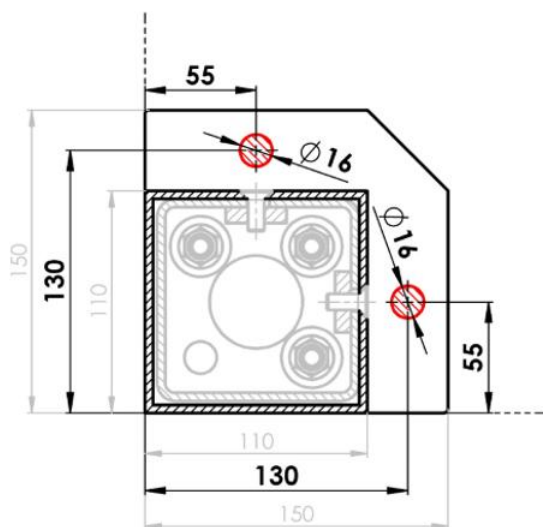
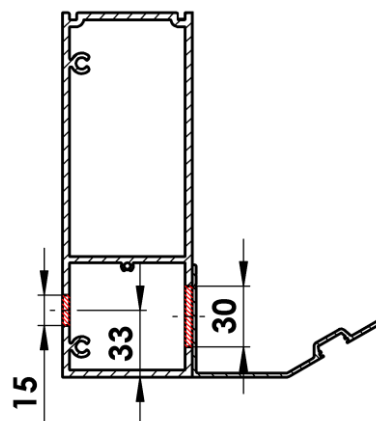
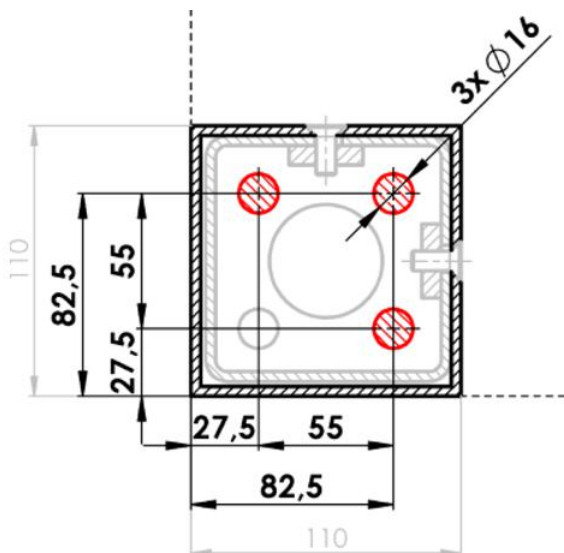

MONTAGE – POLYCARBONATE / TRAPÈZE – SUPPORTS

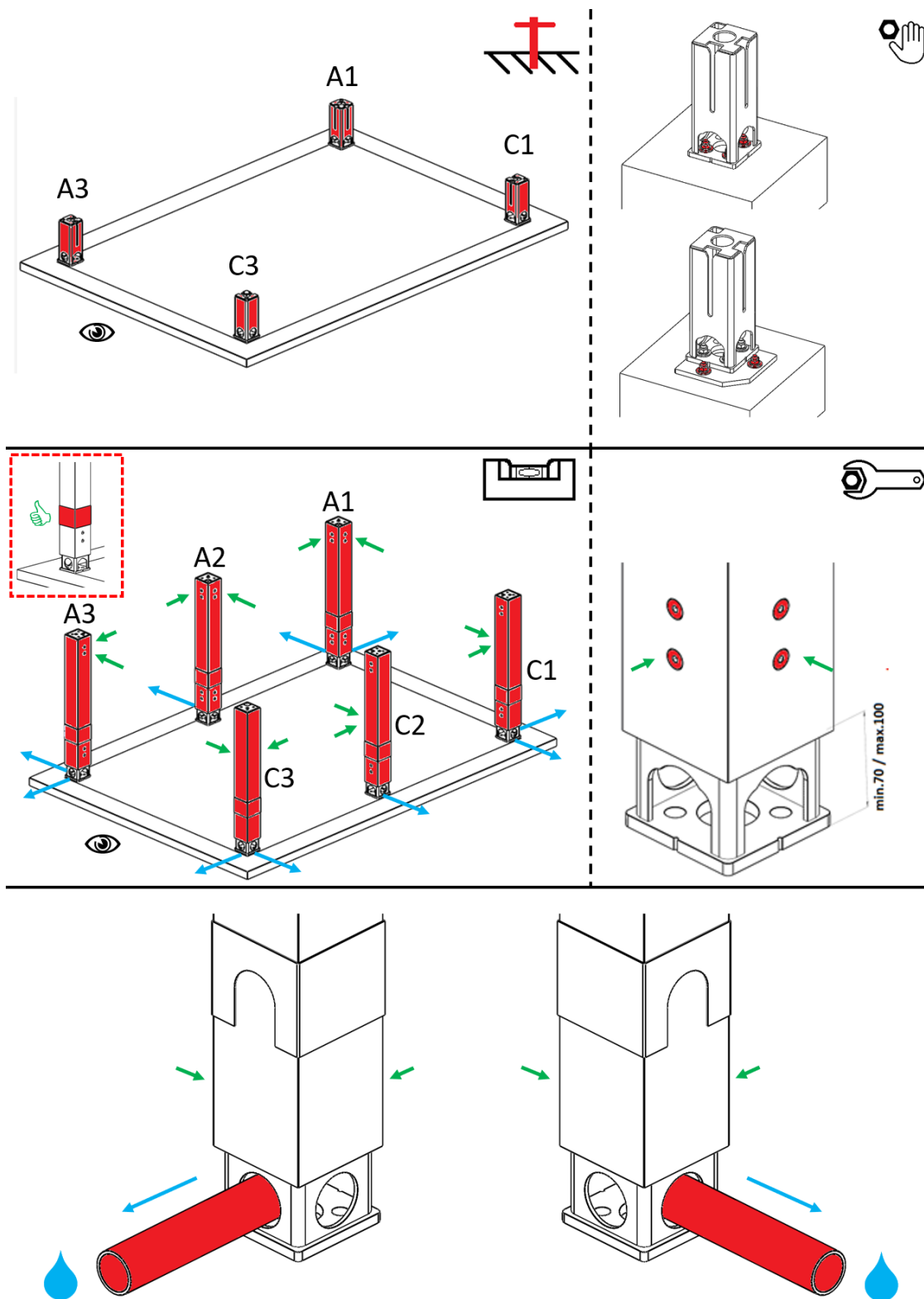

MONTAGE – POLYCARBONATE / TRAPÈZE – PROFILÉ SUR LE MUR

SA / SB / SC / SD

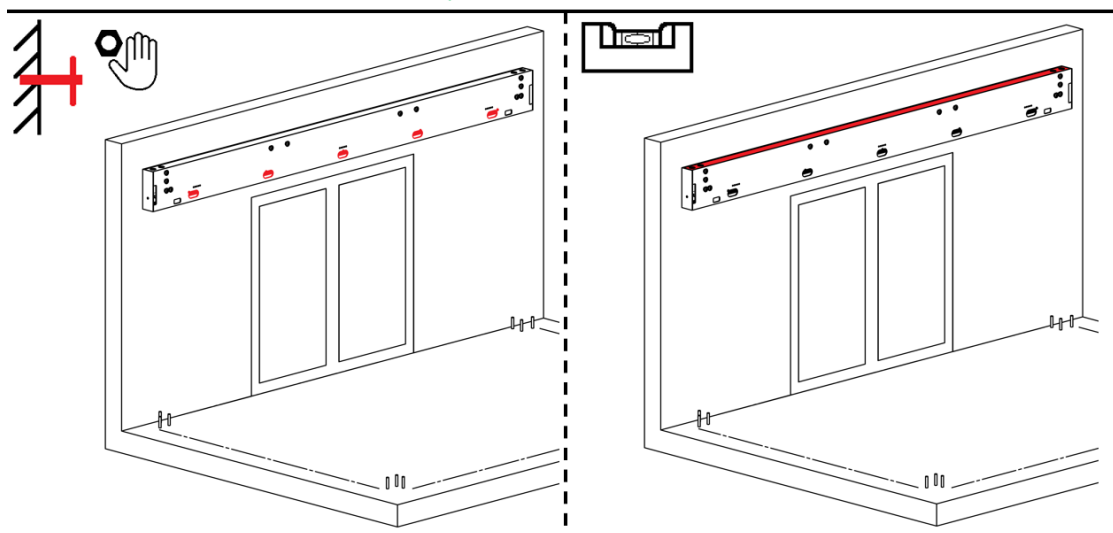
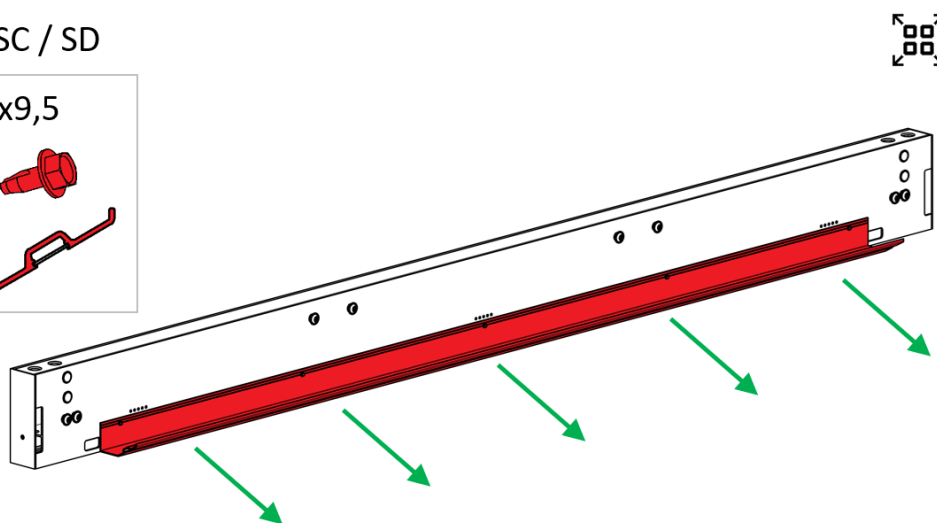
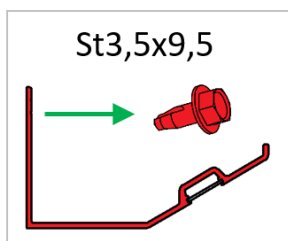

MONTAGE – POLYCARBONATE / TRAPÈZE – CADRE

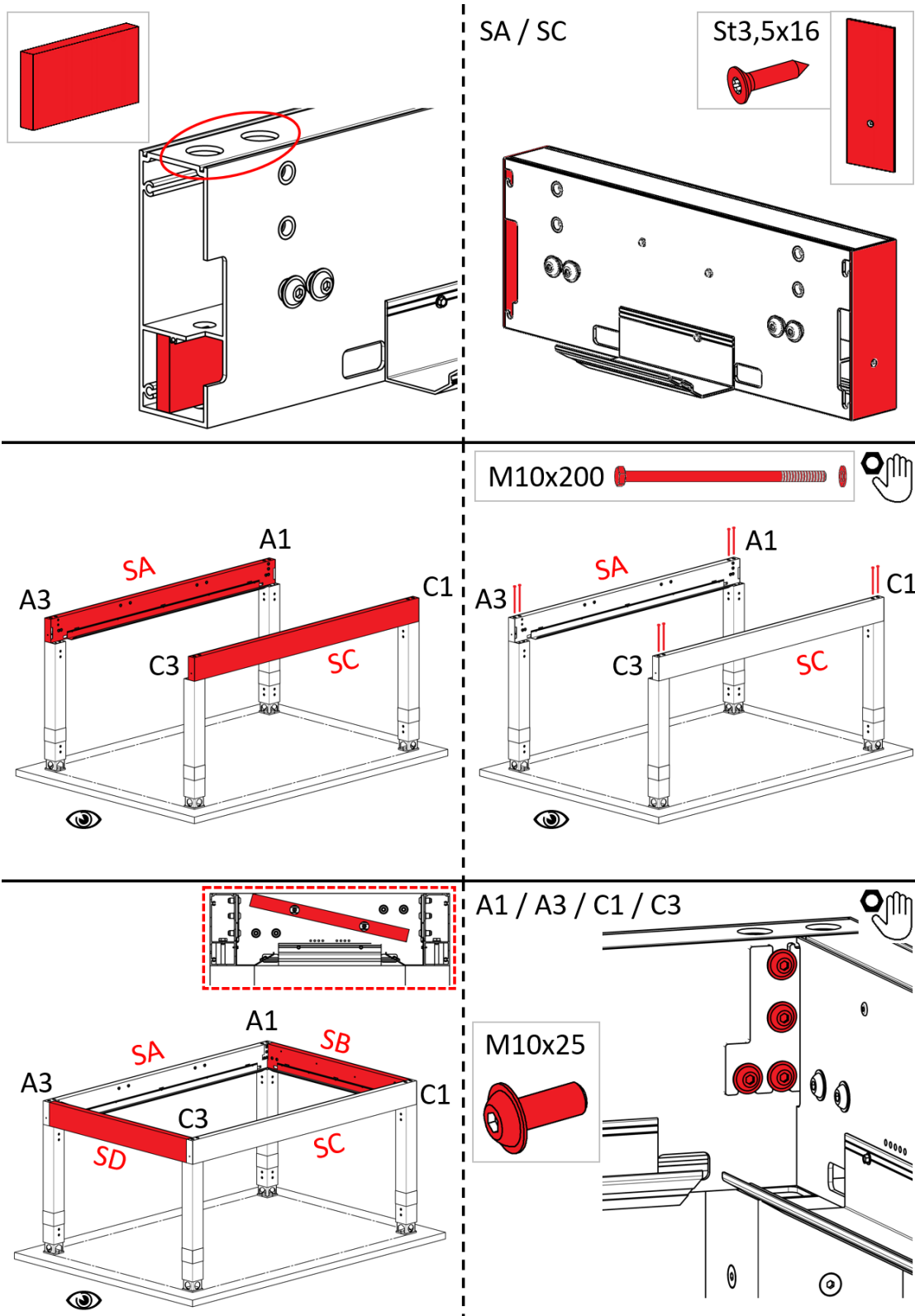

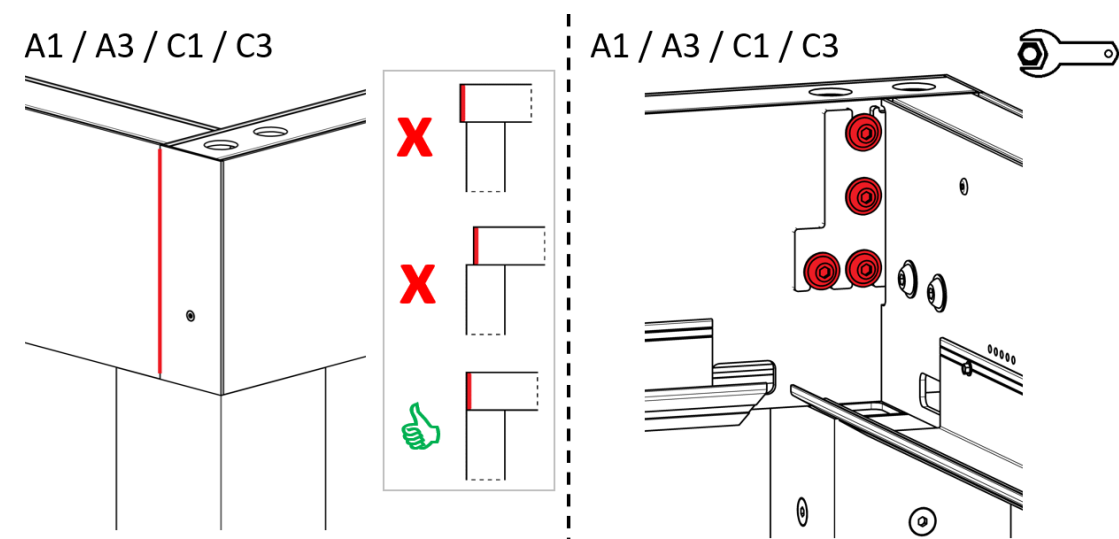
MONTAGE – POLYCARBONATE / TRAPÈZE – CADRE

MONTAGE – POLYCARBONATE / TRAPÈZE – ALIGNEMENT DE LA STRUCTURE

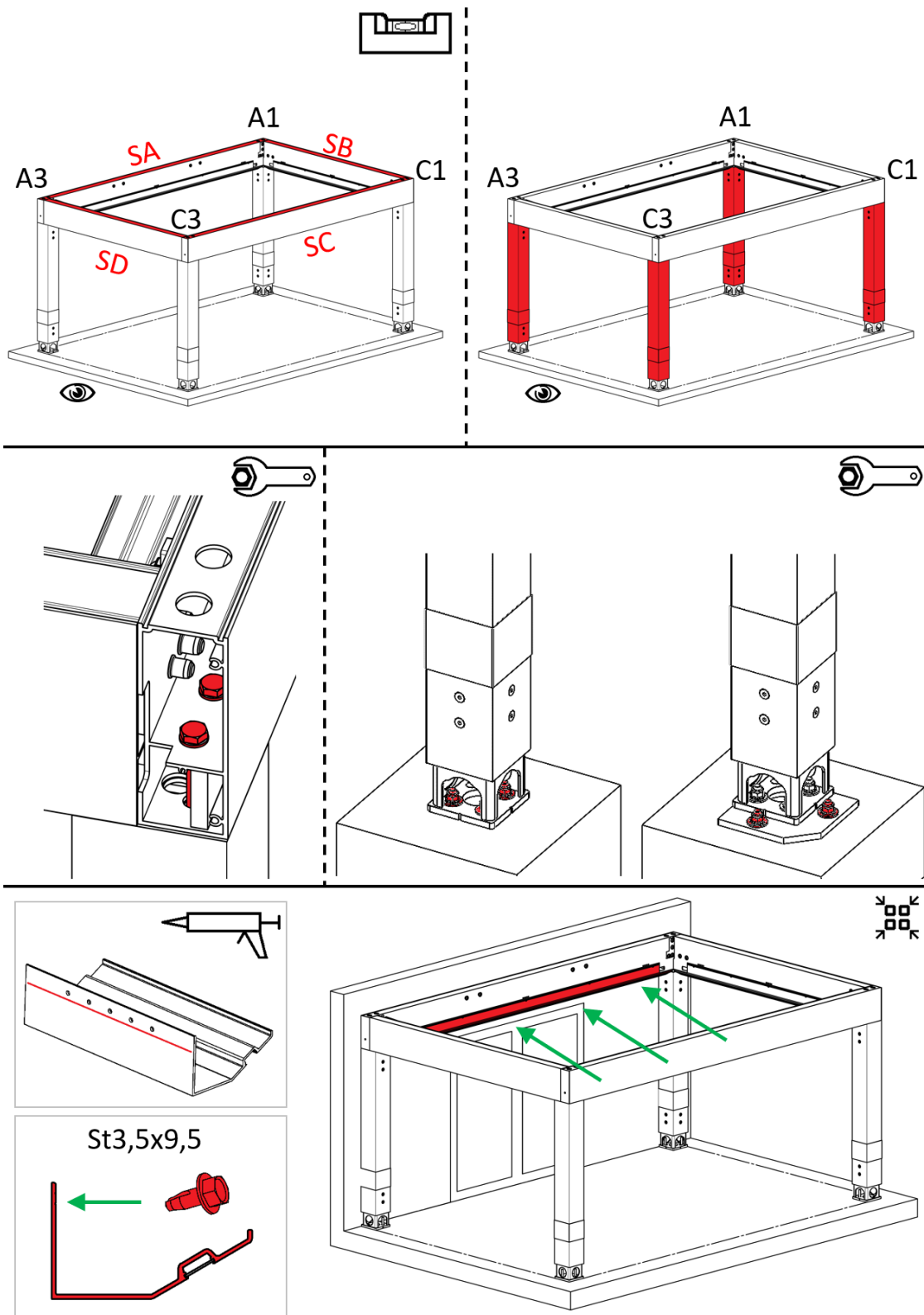

MONTAGE – POLYCARBONATE / TRAPÈZE – ASSEMBLAGE DES GOUTTIÈRES

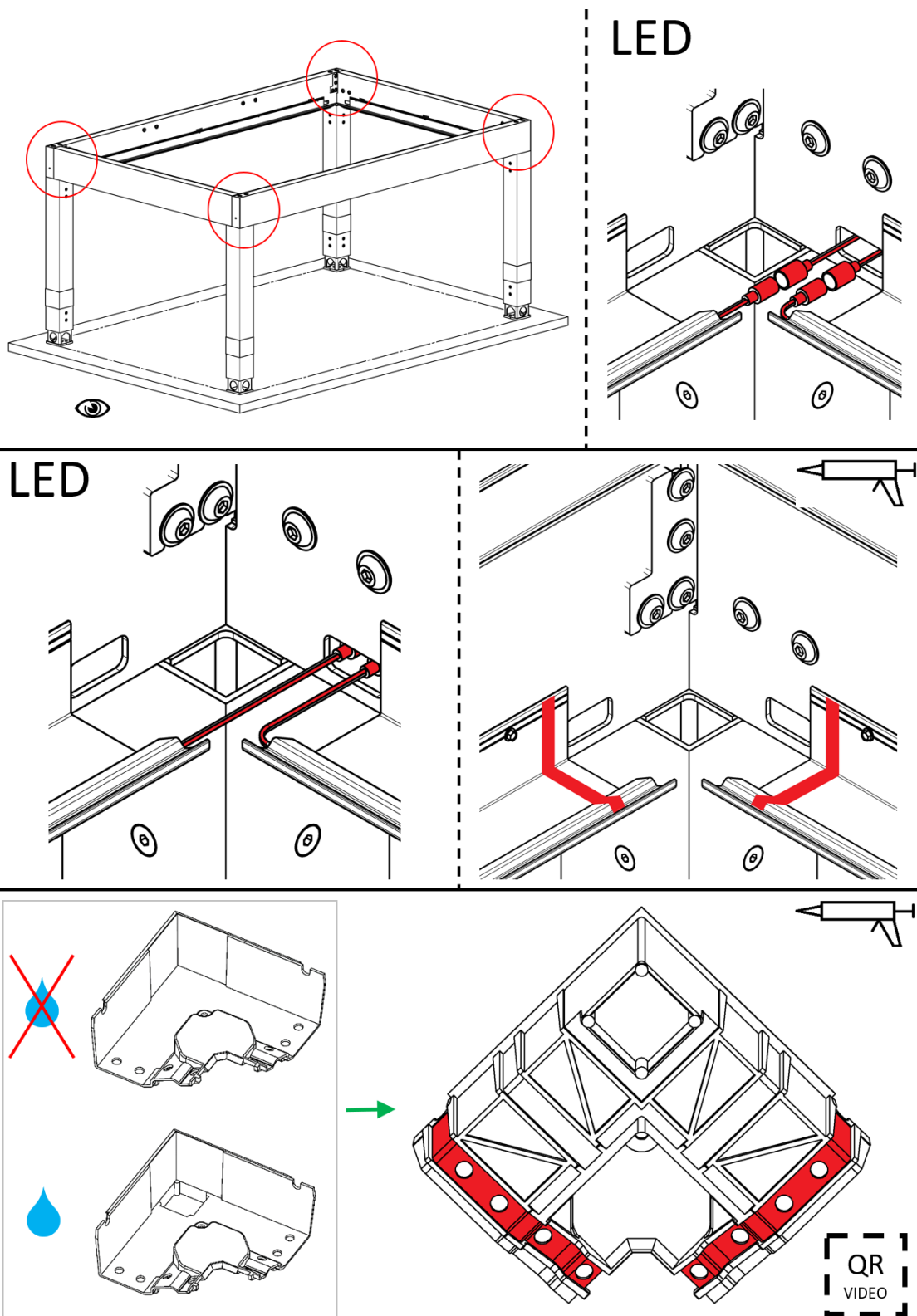

MONTAGE – POLYCARBONATE / TRAPÈZE – ASSEMBLAGE DES GOUTTIÈRES

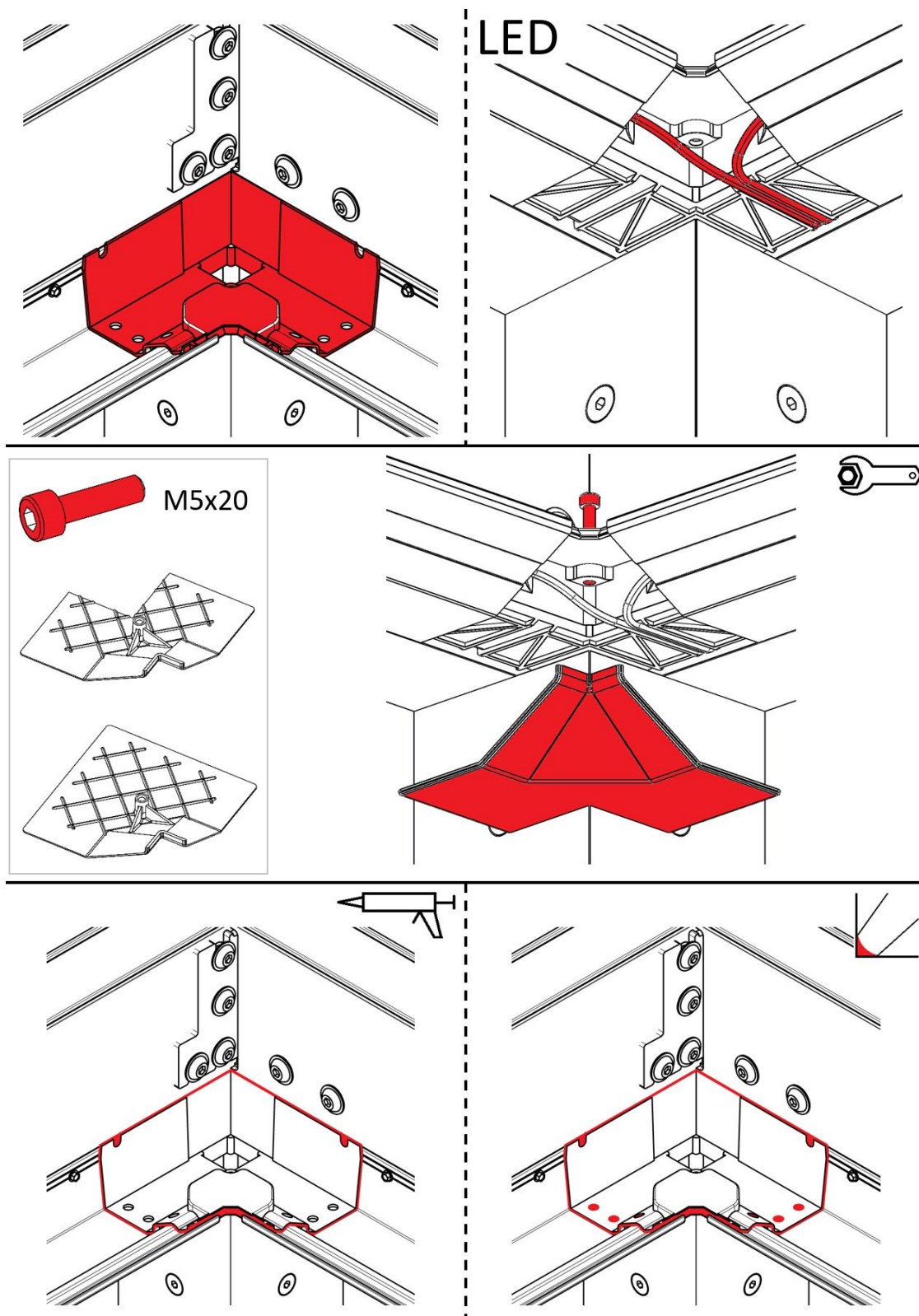

MONTAGE – POLYCARBONATE – BARRES EXTRÉMITÉ

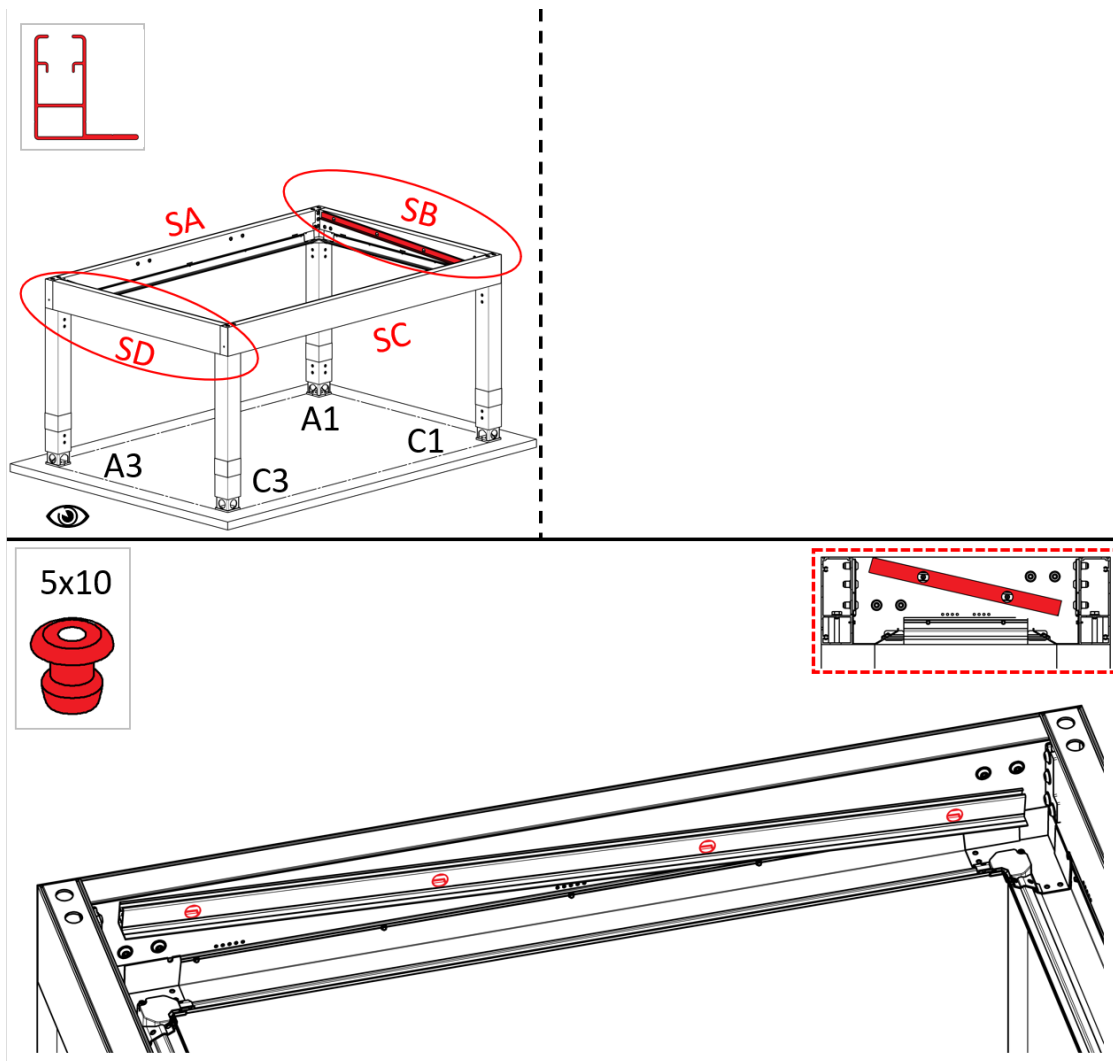

MONTAGE – POLYCARBONATE – CHEVRONS

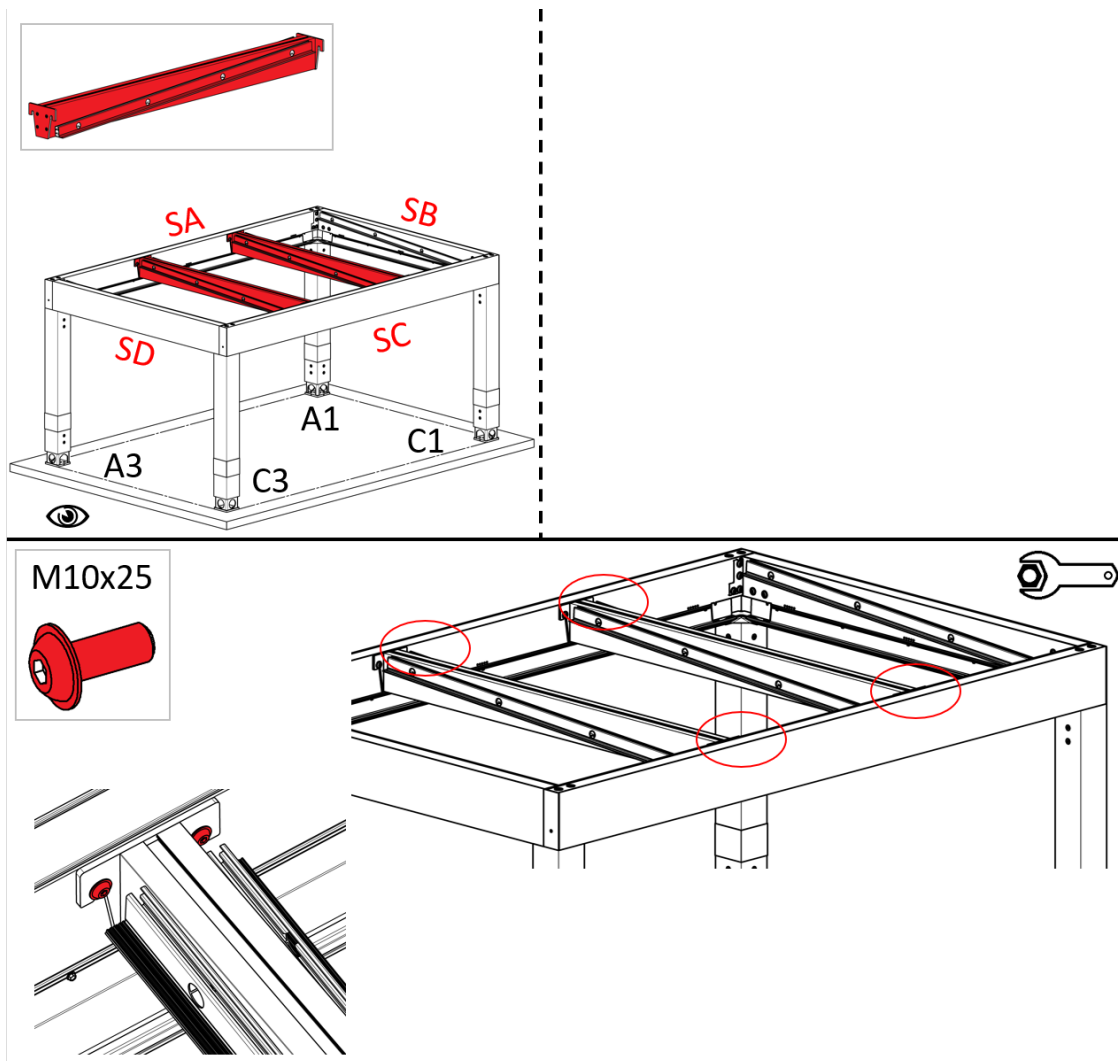

MONTAGE – POLYCARBONATE – COUVERTURE

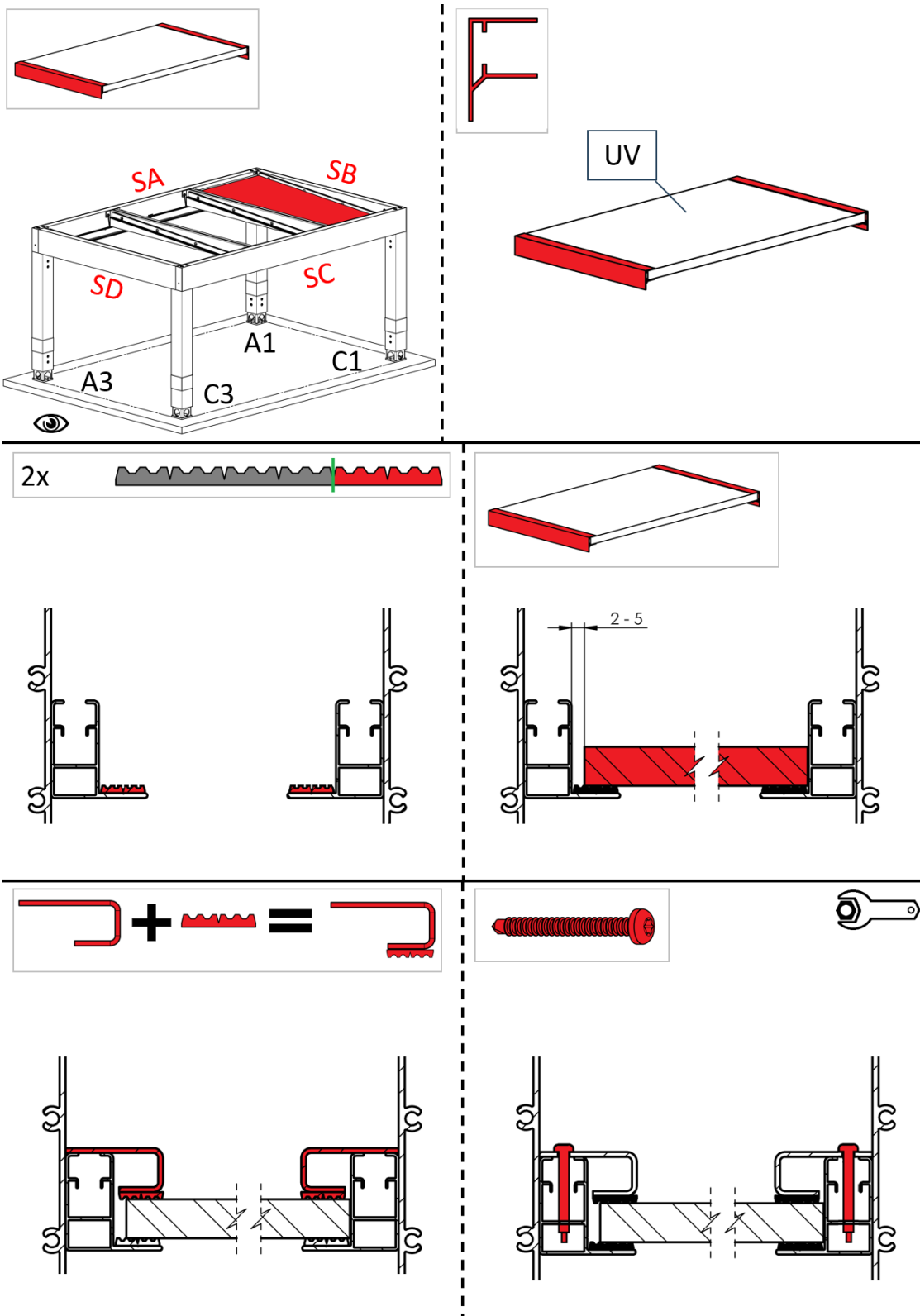

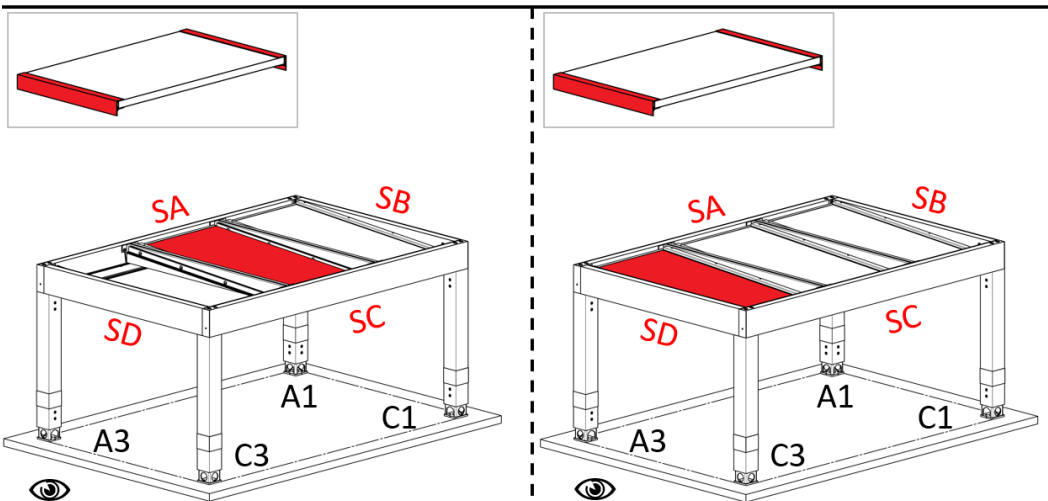
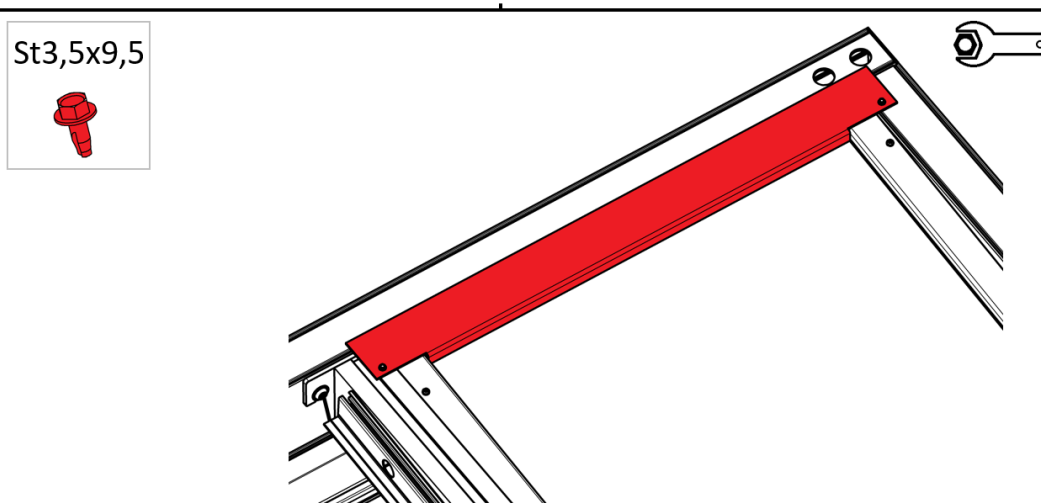
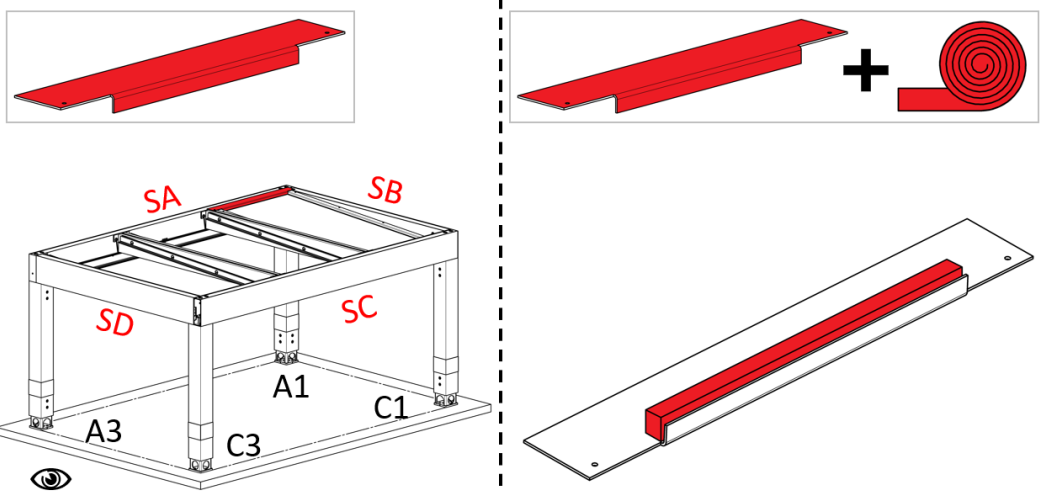
MONTAGE – POLYCARBONATE – COUVERTURE

Avec chaque carport en polycarbonate, nous incluons un petit paquet de ruban en aluminium STRONG 38 mm (6-020030-0000) en cas de dommage lors du montage.

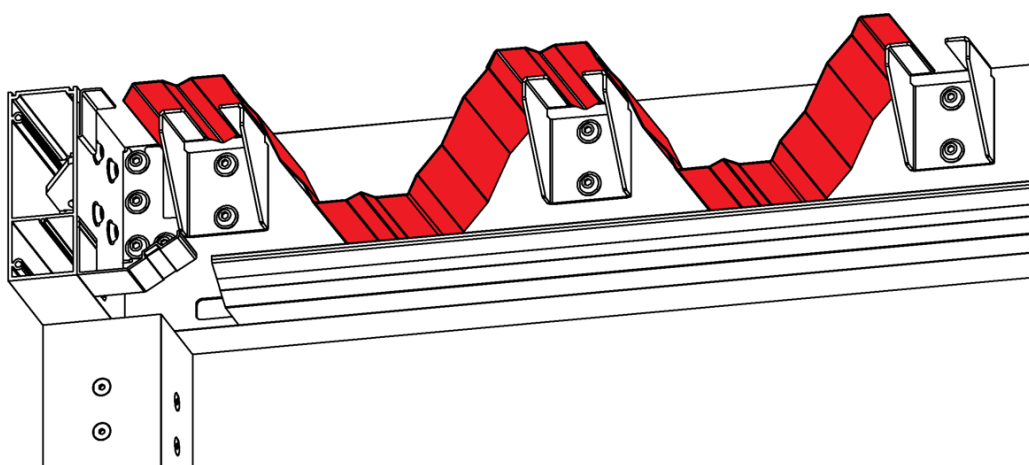
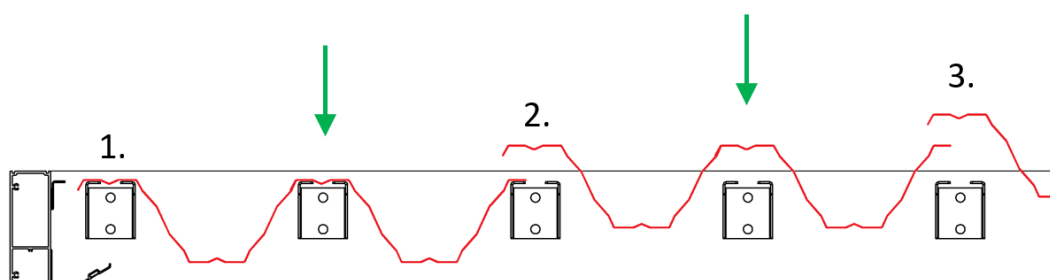
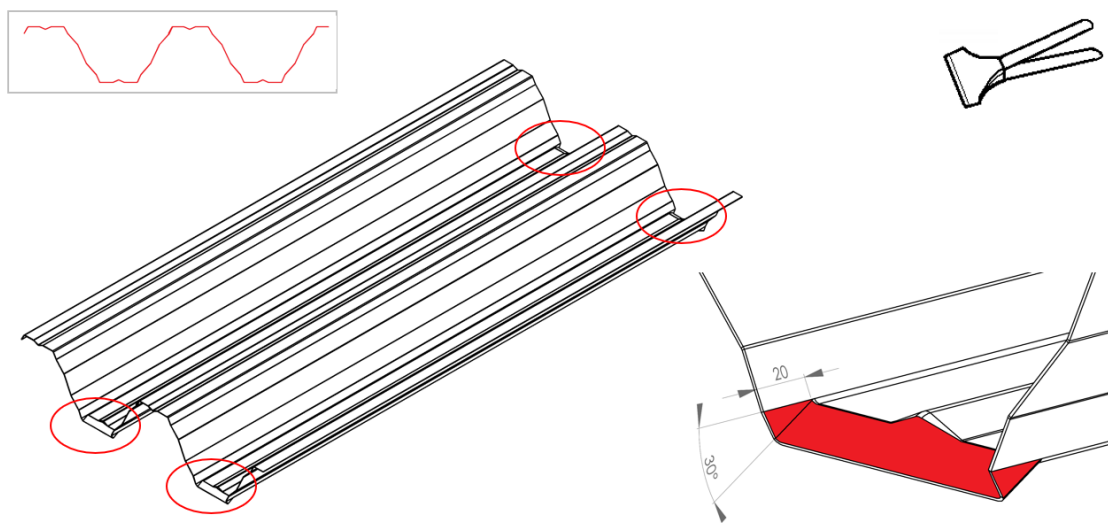
MONTAGE – TRAPÈZE – COUVERTURE

MONTAGE – TRAPÈZE – COUVERTURE

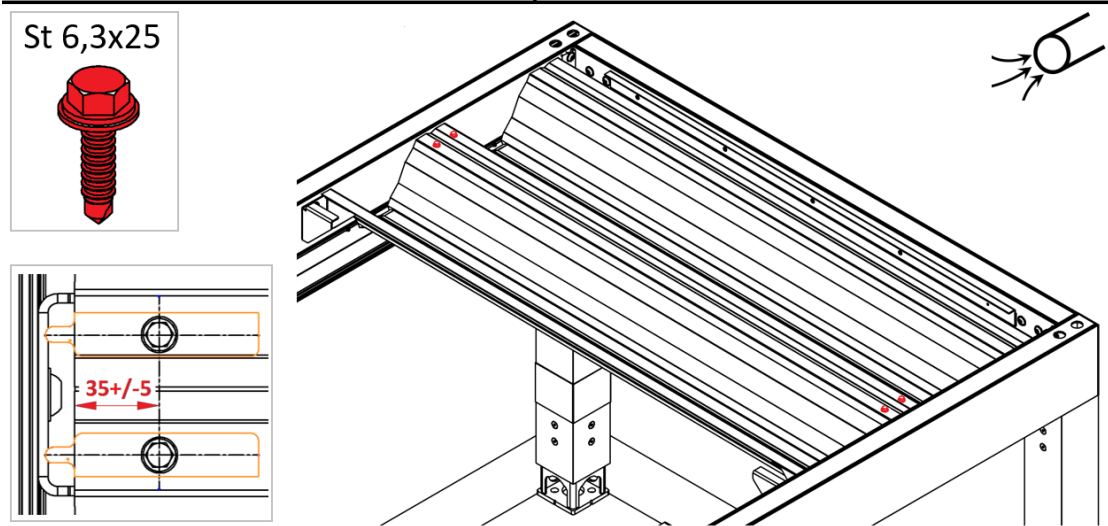
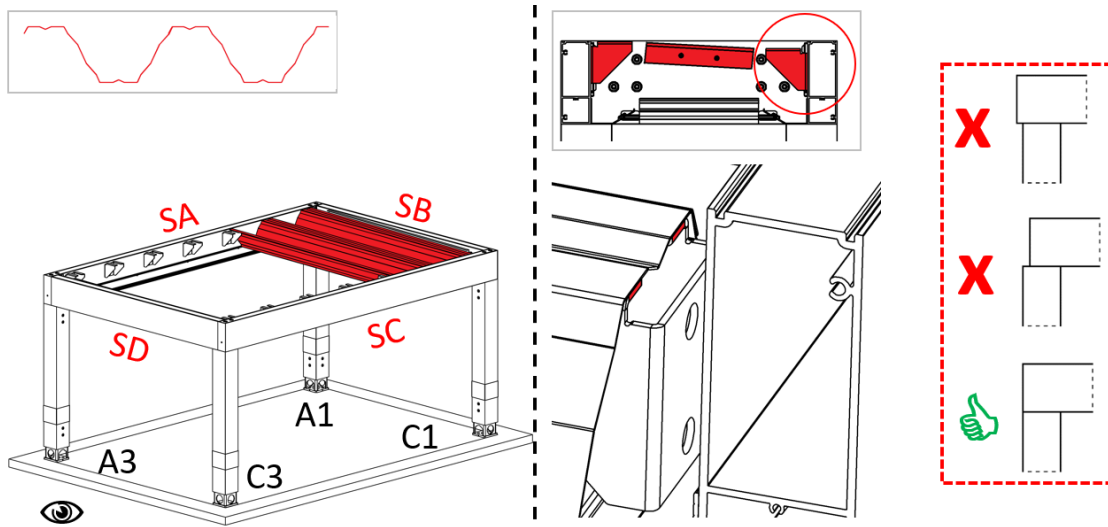

MONTAGE – TRAPÈZE – COUVERTURE

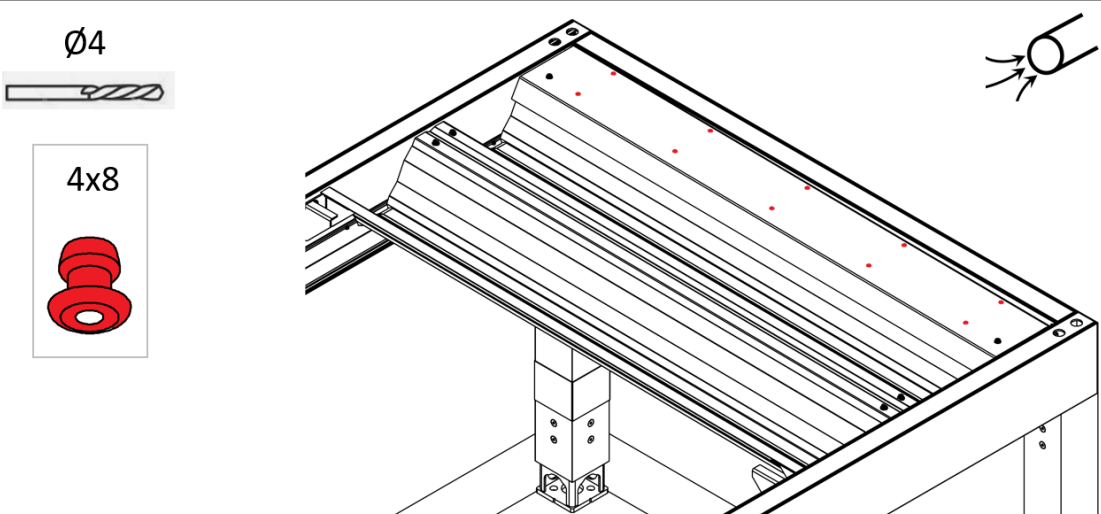
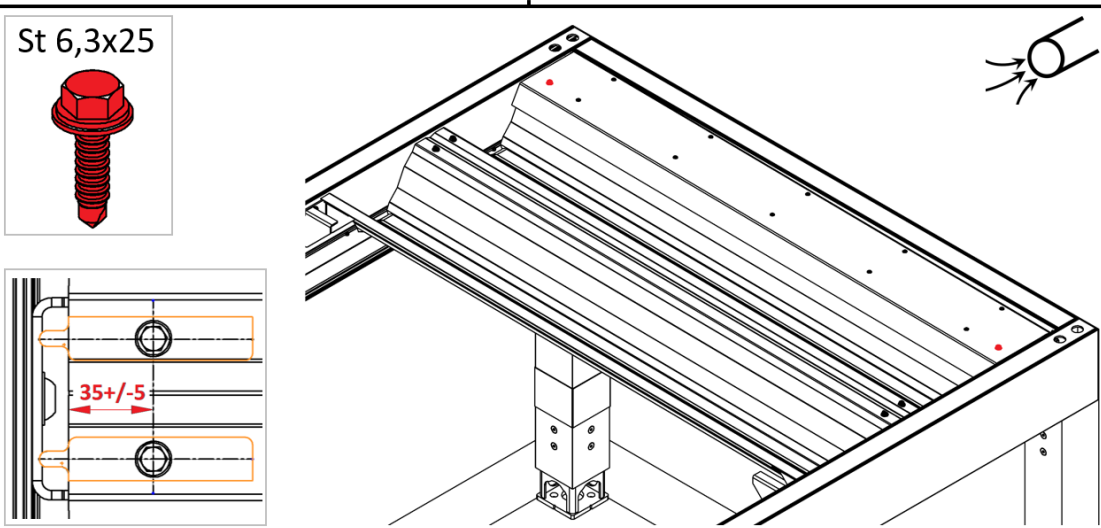
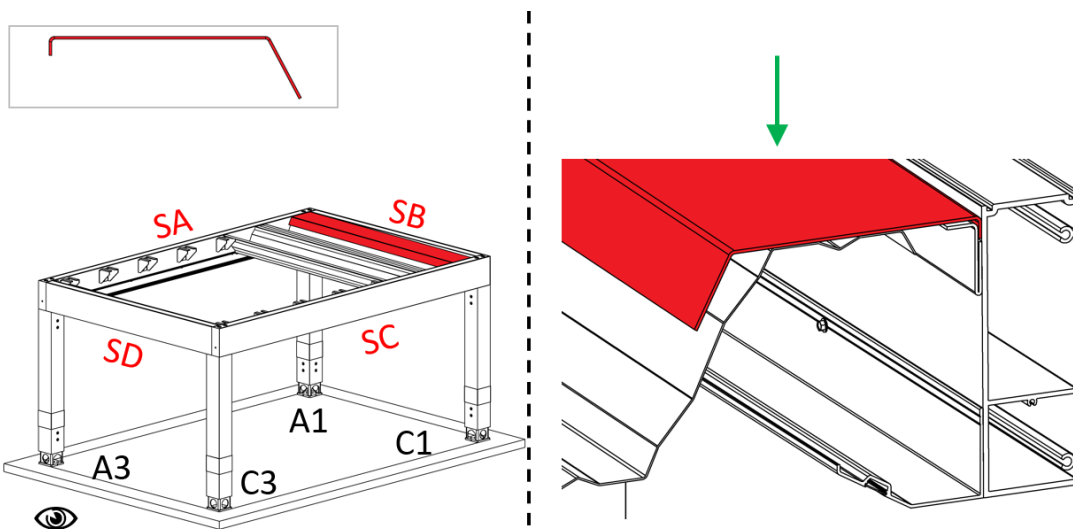

MONTAGE – TRAPÈZE – COUVERTURE

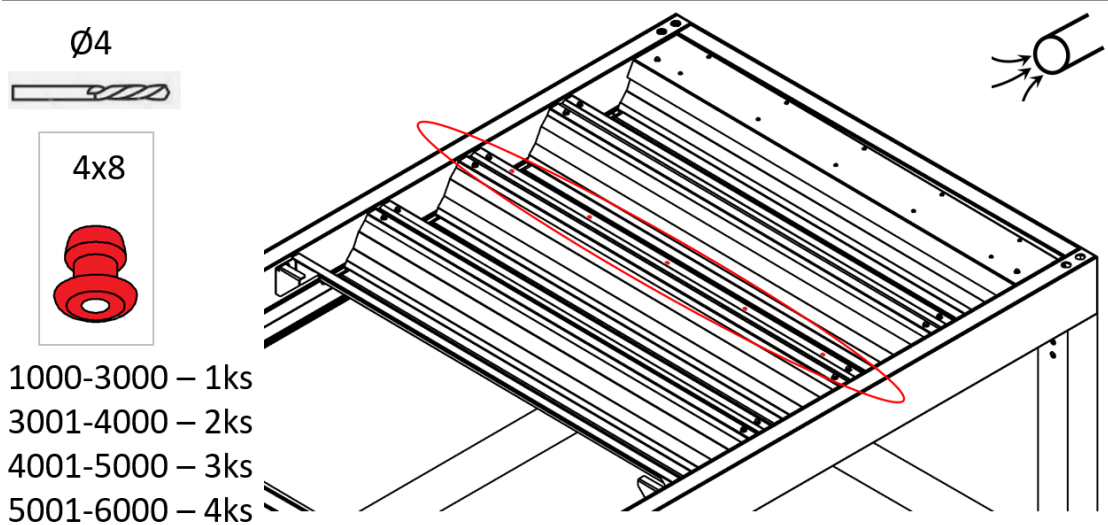
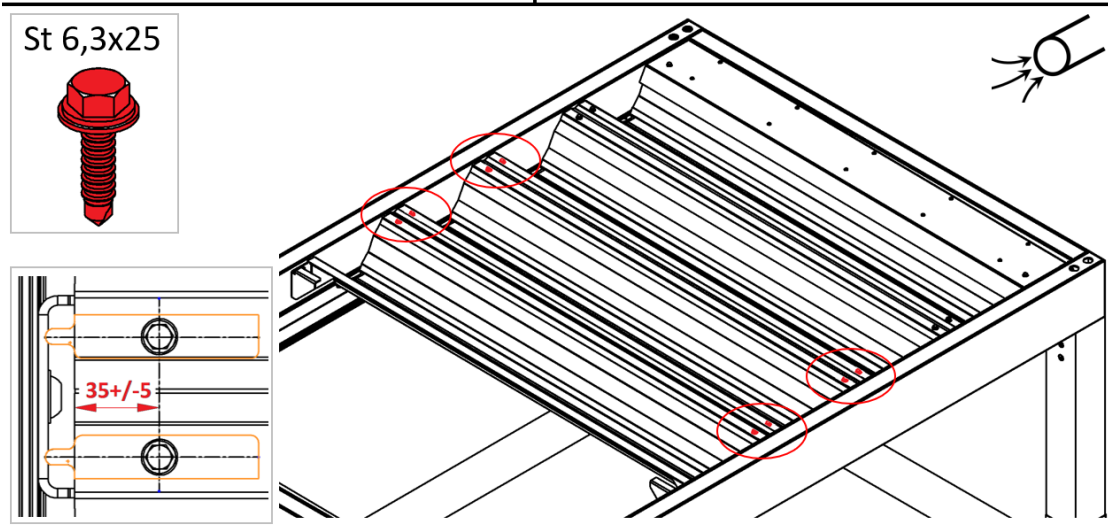
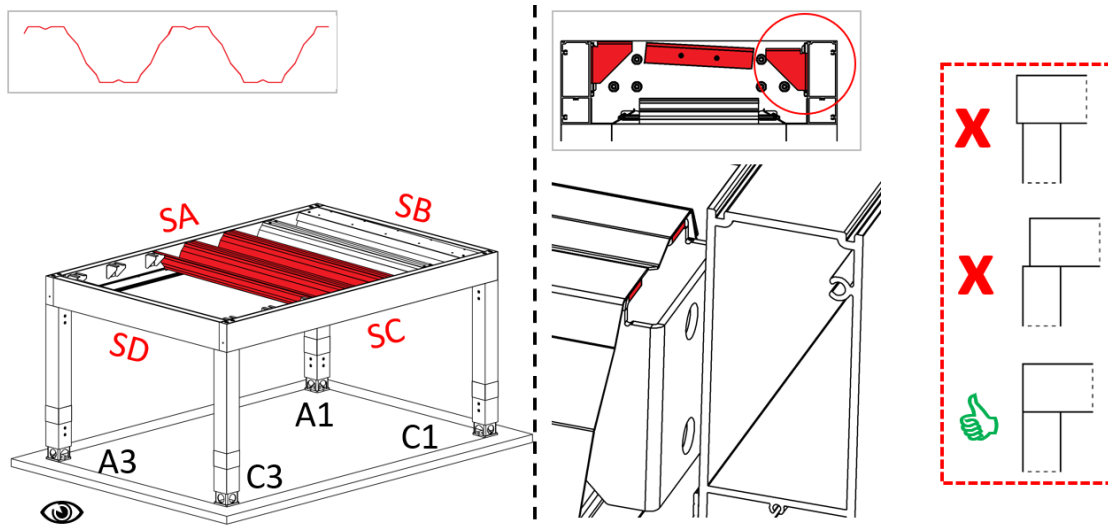

MONTAGE – TRAPÈZE – COUVERTURE

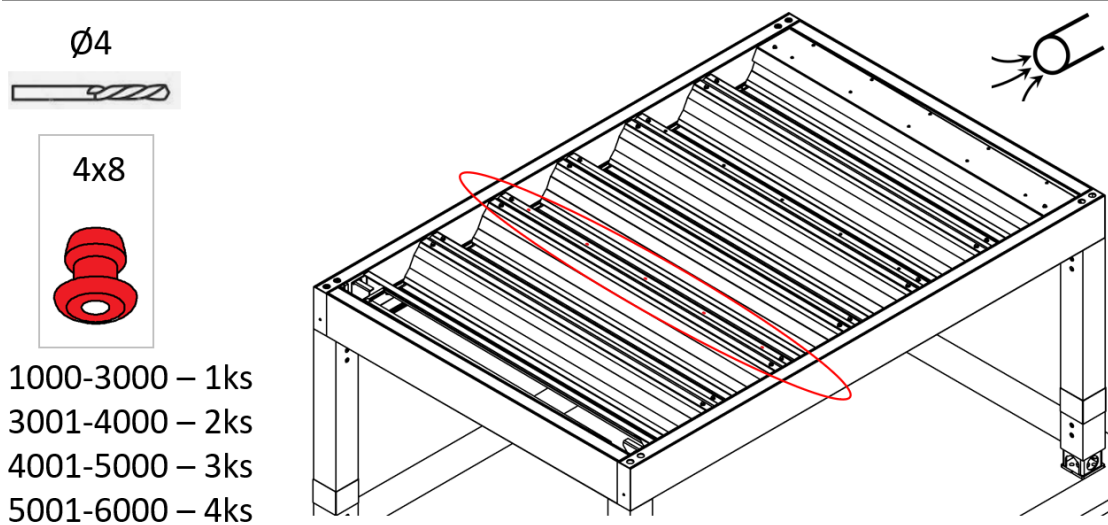
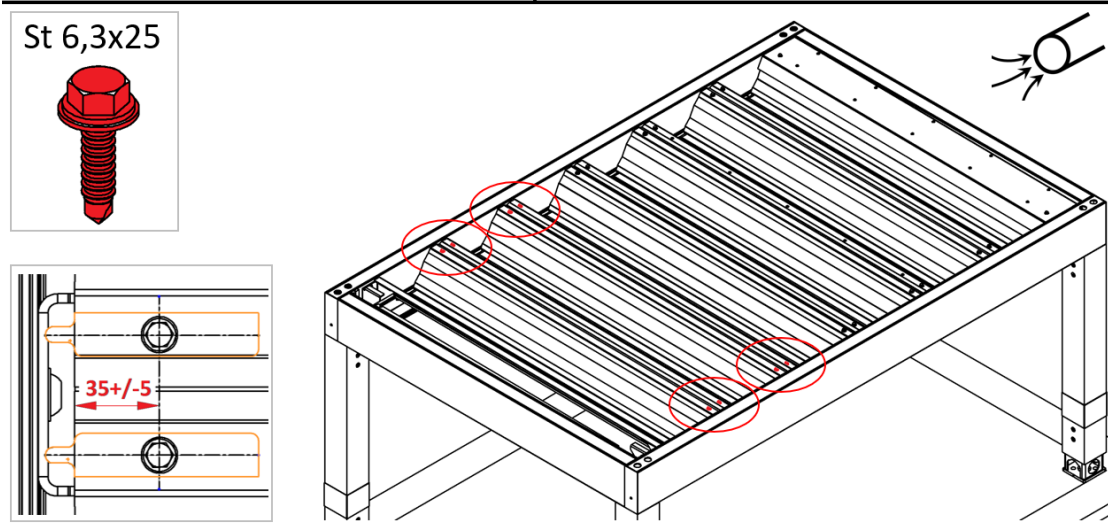
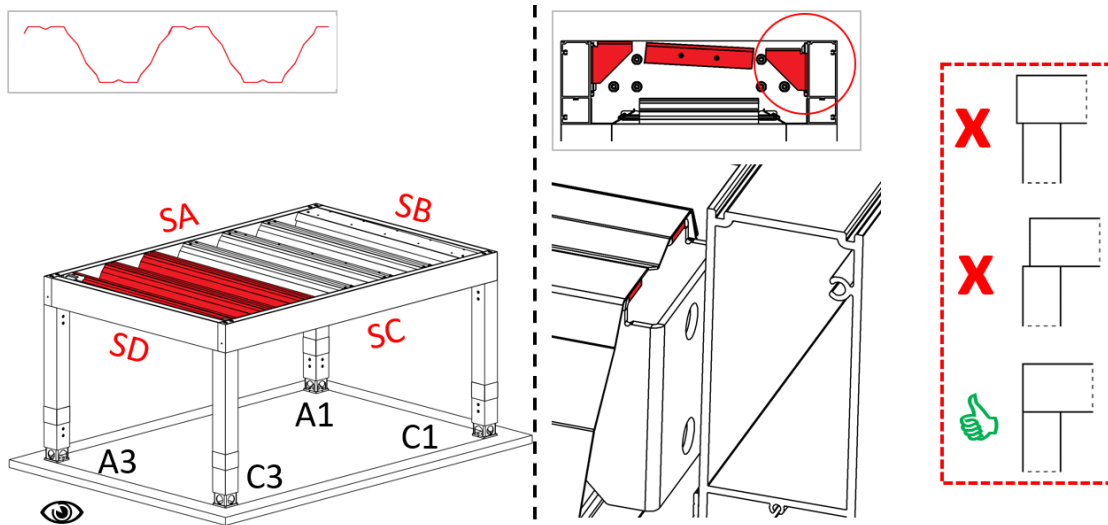

MONTAGE – TRAPÈZE – COUVERTURE

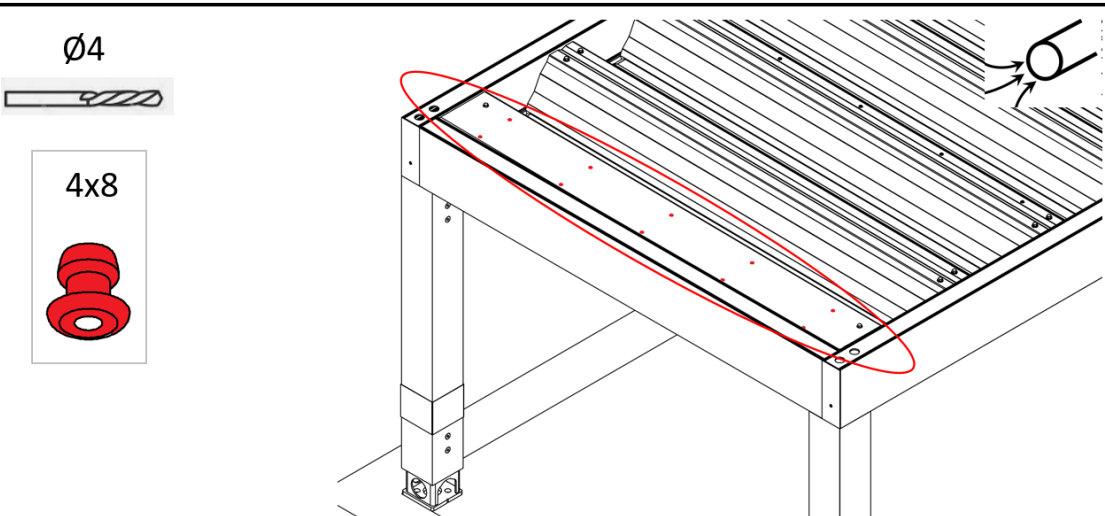
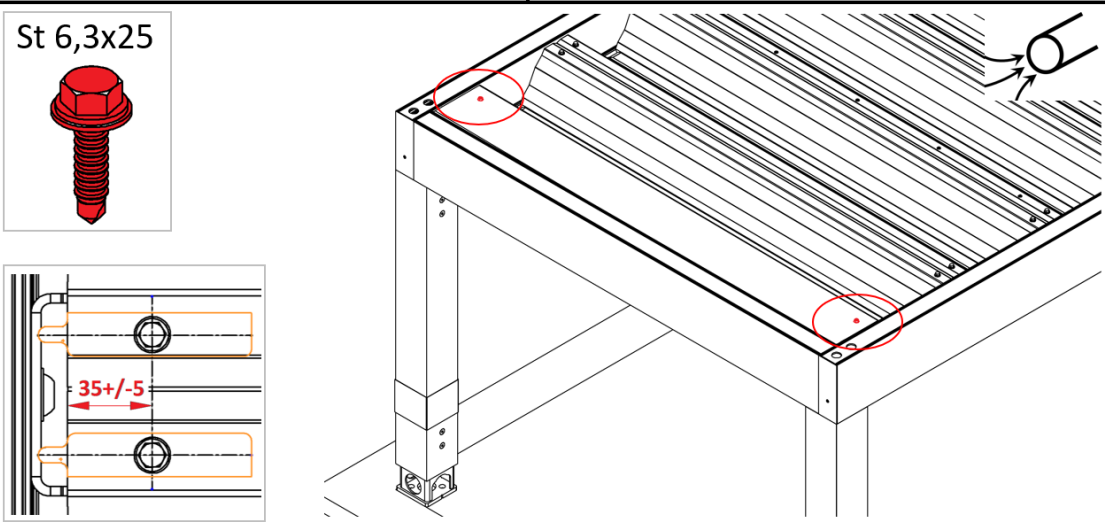
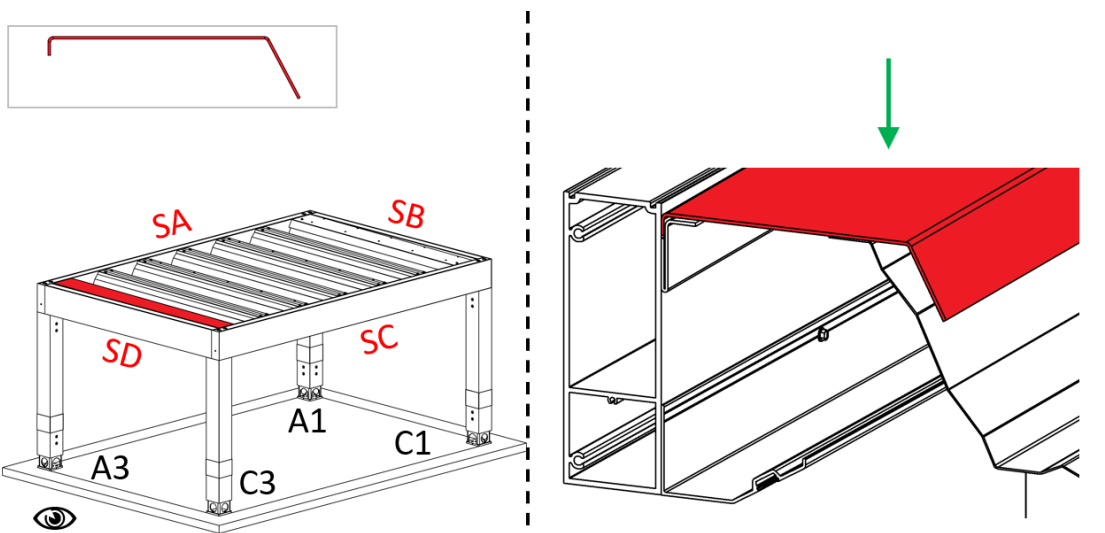

MONTAGE – POLYCARBONATE / TRAPÈZE – CAPOTS

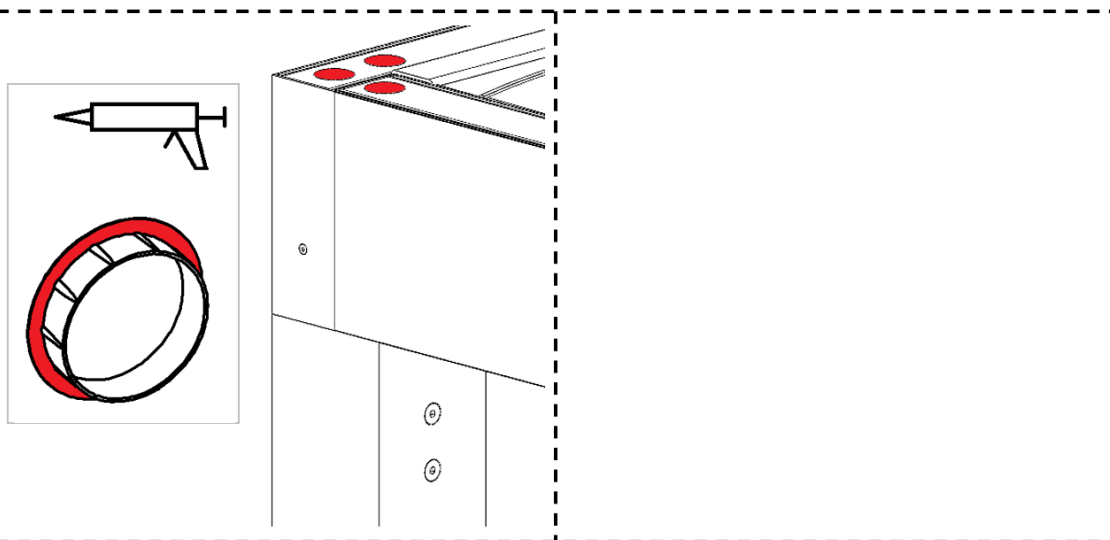
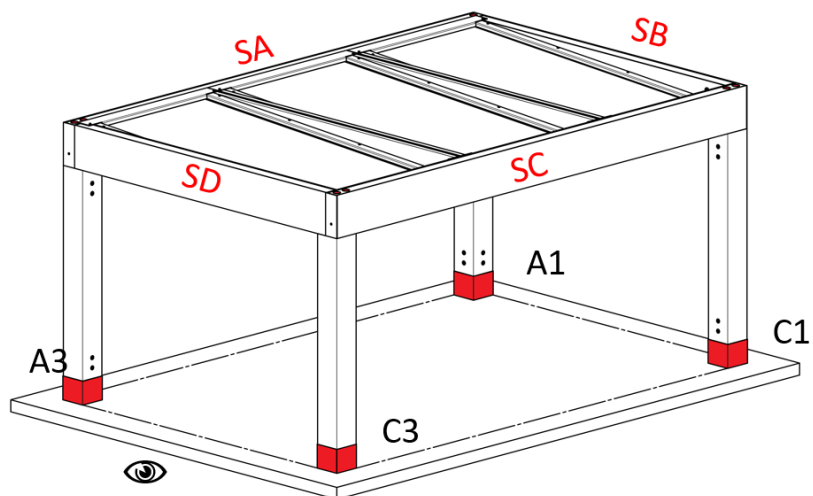

MONTAGE – POLYCARBONATE / TRAPÈZE – BORDURES ET ÉCOULEMENTS



NO

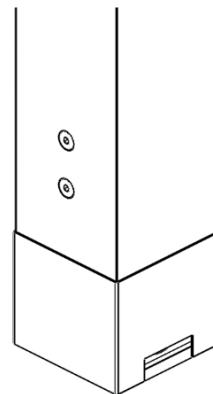
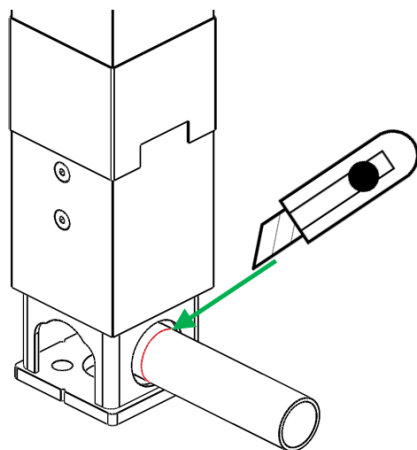

RO

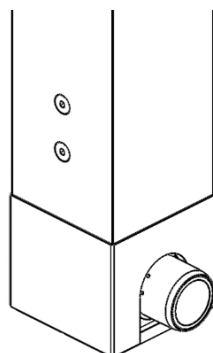
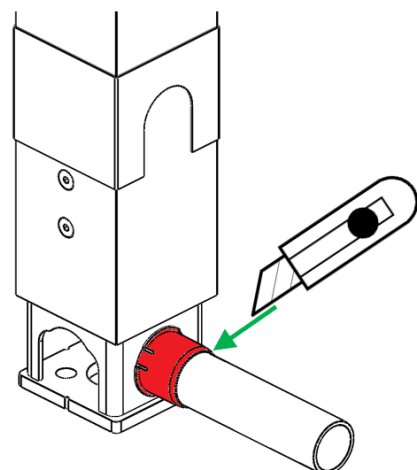
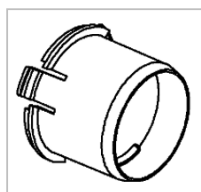

MONTAGE – INSTALLATION ÉLECTRIQUE

Pour alimenter les appareils électriques situés dans le carport (éclairage LED), une alimentation électrique de 230 V doit être fournie au carport. Le câble d'alimentation doit être acheminé vers le « Point d'accès » sélectionné, équipé du connecteur Hirschmann fourni conformément au schéma ci-joint et branché dans le connecteur Hirschmann approprié pour la connexion de l'alimentation électrique entrante.

ATTENTION : Les travaux relatifs à l'installation électrique ne doivent être effectués que par une personne qualifiée, conformément à la réglementation locale.

Recommandation :

Comme il s'agit d'une pergola en métal, il est recommandé de la raccorder au système de mise à la terre conformément à ČSN 33 2000-4-41ed.3. On peut utiliser les vis de raccordement dans le profilé périmétrique ou le pied d'ancrage inférieur.

Commande WT

L'éclairage est commandé par une commutation de phase (par exemple, un interrupteur mural). La commande n'est pas incluse dans la livraison. Il est nécessaire de fournir le câble d'alimentation 1pc 3x1,5 CYKY, avec phase commutée. Dans le « point d'accès », il y a un « support électrique », qui est équipé d'un connecteur pour la connexion Hirschmann et d'un transformateur pour LED.

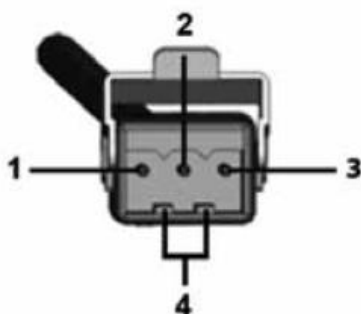
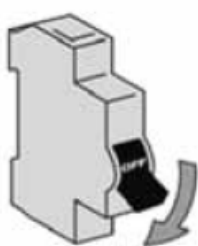

- 1 – Conducteur neutre (N)
- 2 – Conducteur de phase (L)
- 3 – Pas branché
- 4 – Conducteur de protection (PE)

Commande IO

L'éclairage est commandé par une télécommande avec un protocole Somfy. Il est nécessaire de fournir le câble d'alimentation 1pc 3x1,5 CYKY. Dans le « point d'accès », il y a un « support électrique », qui est équipé d'une boîte d'alimentation centrale avec la connexion Hirschmann pour raccorder le câble d'alimentation et d'un récepteur IO pour LED, d'un transformateur pour LED.

L'éclairage LED n'est jamais couplé avec la télécommande. Le couplage LED est à réaliser selon le Manuel joint au récepteur LED.

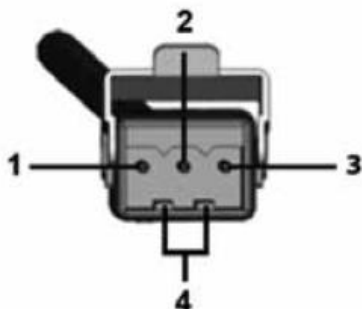
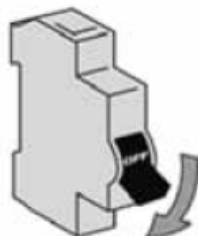

- 1 – Conducteur neutre (N)
- 2 – Conducteur de phase (L)
- 3 – Pas branché
- 4 – Conducteur de protection (PE)

Commande par un capteur de mouvement

L'éclairage est commandé par un capteur de mouvement. Le capteur détecte les mouvements et commute la phase. Sur le capteur, il est possible de régler l'intensité de la lumière ambiante pour la commutation (LUX) et la durée de l'éclairage (TIME).

La portée maximale du capteur est de 12 m, il est recommandé de tenir compte de son emplacement par rapport à l'environnement afin d'éviter toute commutation indésirable.

On recommande aussi : Hauteur d'installation 1,8m-2,5m, gamme de détection 1600 Lux,

Réglage de la durée d'éclairage : 10 - 900 s.

Un capteur doit être placé. Brancher ensuite un câble d'alimentation 3x1,5 CYKY au capteur. Ensuite, il faut connecter le capteur à la boîte d'alimentation centrale, qui est située dans le « point d'accès » sur le « support électrique ». Il y a également un Dimmer gradateur situé dans la boîte d'alimentation centrale sur le support électrique, qui permet de régler une intensité constante de la luminosité du produit. Ce réglage est effectué lors de l'installation initiale et reste toujours le même.

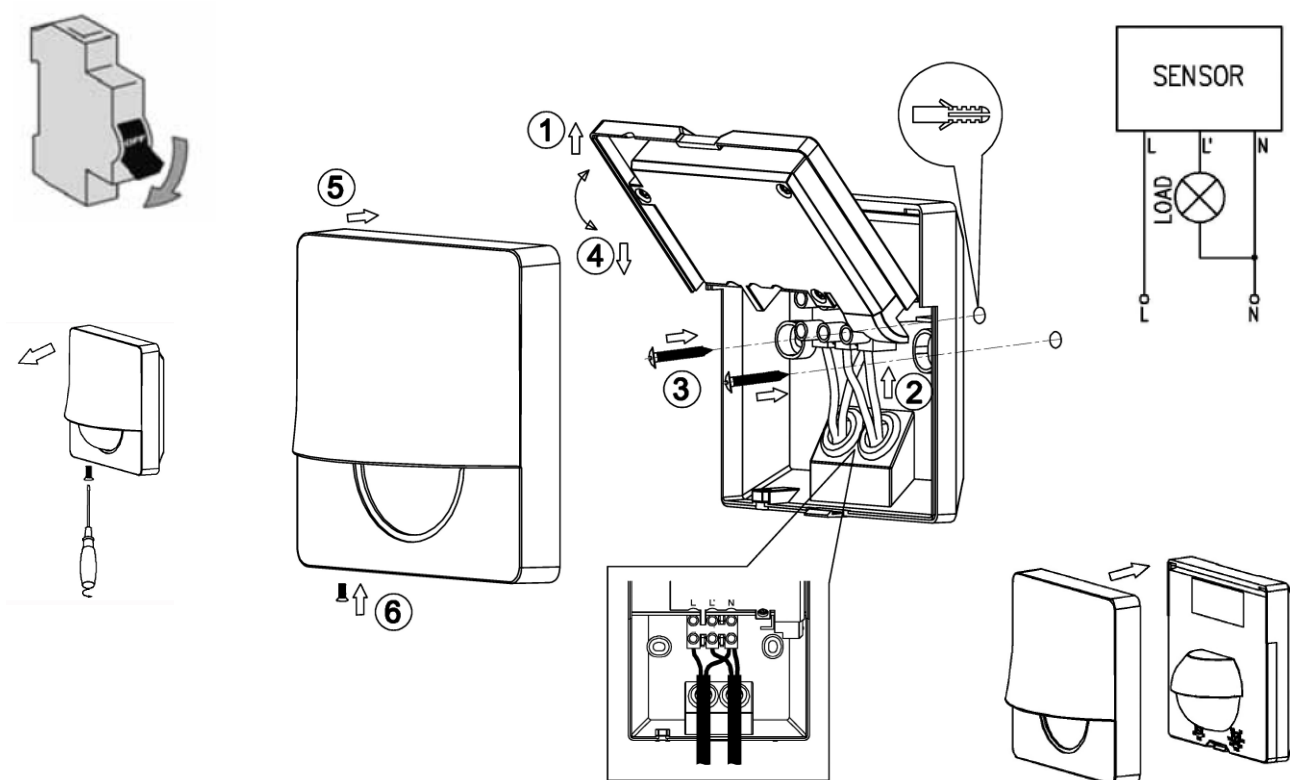

INSTALLATION DES PRODUITS DE PROTECTION SOLAIRE

Il est recommandé d'installer des produits de protection solaire entre les supports du carport (installation dans l'ouverture) sous la forme d'une installation admise. L'installation entre le carport et un mur d'un bâtiment existant est plus compliquée, non seulement pour mesurer, mais aussi pour assembler - fixer la VL dans le mur. Il n'est pas recommandé d'ancrer les coulisses à travers le système d'isolation du bâtiment. Dans ce cas, il est conseillé d'installer un support de carport sur le mur et d'y fixer les stores VL. Lors de l'installation de nos stores à enroulement à fermeture éclair, nous recommandons toujours d'utiliser le VL de type A838.

Compte tenu des dimensions d'un support CARPORT ARPORT ARTOSI 110 x 110 mm, il est recommandé d'utiliser le box de 110 mm pour l'installation des stores screen. Si l'on utilise un box de store screen plus grand et si on installe des stores dans les joints d'angle du carport, les parties arrière du box s'entrechoqueront et, dans ce cas, les deux stores roulants ne pourront pas être installés de manière à faire face au bord extérieur des profils périmétriques !!!

Si le carport est installé dans le bâtiment et les stores screen sont commandés en même temps que le carport, on recommande de mesurer la pente de la zone vers le bâtiment lors de la mesure initiale. Il faut tenir compte des valeurs mesurées dans le formulaire de commande pour spécifier la hauteur correcte du store screen (différentes longueurs possibles des rails coulisses).

En cas d'installation ultérieure des produits de protection solaire (stores screen) après un certain temps après la livraison du carport, l'installation du câblage doit être bien réfléchi. Le perçage des trous doit être choisi avec soin afin de ne pas endommager le câblage existant ou l'étanchéité du carport. Si la situation l'exige, le câblage peut être installé sur la surface supérieure du profilé périmétrique.

Při zaměřování a zástavbě screenových rolet do carportu je důležité vzít v úvahu teplotní roztažnost hliníkového profilu ve vztahu k teplotě okolního prostředí. Doporučujeme zaměřování provádět při okolní teplotě $23 \pm 5^\circ\text{C}$ (viz. Technický sešit CARPORT ARTOSI).

Lors du mesurage et de l'intégration des stores screen dans le carport, il est important de tenir compte de la dilatation thermique du profilé en aluminium en fonction de la température ambiante. Il est recommandé d'effectuer le mesurage à une température ambiante de $23 \pm 5^\circ\text{C}$ (voir fiche technique CARPORT ARTOSI).

CONDITIONNEMENT ET STOCKAGE DU CARPORT

Le carport est livré sur une base en bois avec une feuille couverture ou dans une caisse en bois pleine. C'est pourquoi nous recommandons de retirer le carport emballé du véhicule à l'aide d'un chariot élévateur. S'il n'est pas possible d'utiliser un chariot élévateur, ouvrir l'emballage, retirer soigneusement les différentes parties du carport et les placez sur une surface plane. Si l'abri de voiture n'est pas installé immédiatement après le déchargement, conserver le carport dans son emballage d'origine, dans un endroit sec et à l'abri du soleil.

Avant de débiller le carport de son emballage d'origine, vérifier que celui-ci n'a pas été endommagé pendant le transport. Noter immédiatement tout dommage éventuel.

Débiller le carport avec prudence, ne pas utiliser d'objets pointus (on risque d'endommager la peinture). Noter immédiatement tout dommage éventuel.

ENTRETIEN ET CONSIGNES DE SÉCURITÉ

ENTRETIEN

- Enlever en continu des débris (par exemple, branches de la surface couverte)
- Nettoyer en continu les gouttières, éliminer notamment du feuillage pour éviter leur bouchage
- Ne pas utiliser de produits de nettoyage agressifs tels que des solvants organiques, des solvants, des pâtes de nettoyage et des sables, ainsi que des produits de nettoyage alcalins puissants pour nettoyer la structure
- Ne pas nettoyer à l'eau sous pression !!!

CONSIGNES DE SÉCURITÉ

- Si le carport est équipé de produits de protection solaire, il faut les remonter en cas de mauvais temps
- Contrôler périodiquement le carport, s'il n'est pas endommagé
- En cas de détection d'un défaut ou d'une panne, contacter le fournisseur du système

En raison de l'amélioration continue du produit, les informations techniques contenues dans ce Manuel peuvent ne pas correspondre à l'état réel du carport livré.

